

5.5.2004

3.

Dimensionen der Medialität – Ein Überblick

Gliederung

3. Dimensionen der Medialität – ein Überblick

- 3.1 Instrumentalität
- 3.2 Kommunikation und Kooperation
- 3.3 Reflexivität
- 3.4 Rahmung und Ermöglichung
- 3.5 Multidimensionalität

Gliederung

3. Dimensionen der Medialität

- 3.1 Instrumentalität
- 3.2 Kommunikation
und Kooperation
- 3.3 Reflexivität
- 3.4 Rahmung und
Ermöglichung
- 3.5 Multidimensionalität



Gliederung

3. Dimensionen der Medialität

- 3.1 Instrumentalität
- 3.2 Kommunikation und Kooperation
- 3.3 Reflexivität
- 3.4 Rahmung und Ermöglichung
- 3.5 Multidimensionalität

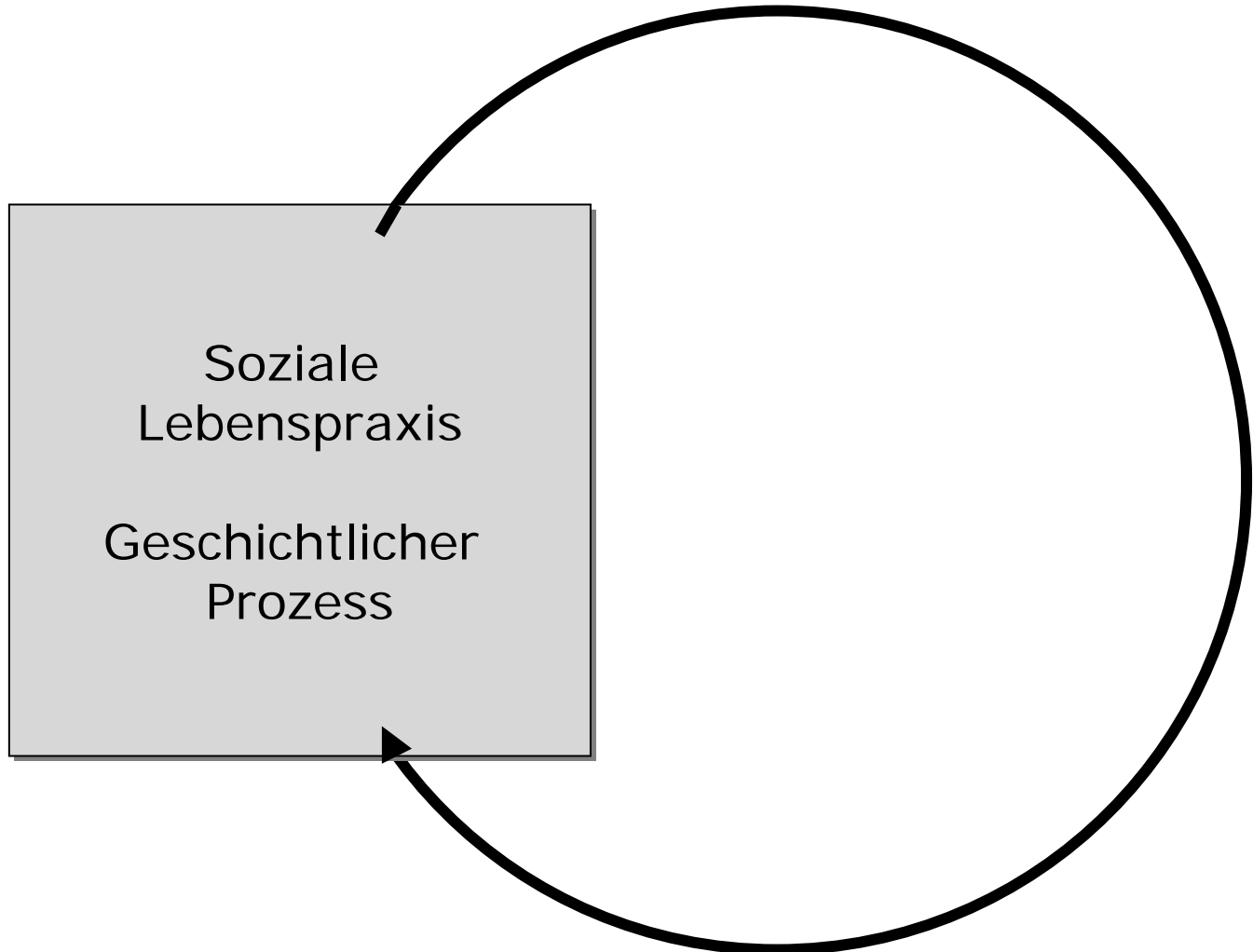

Gliederung

3. Dimensionen der Medialität

- 3.1 Instrumentalität
- 3.2 Kommunikation und Kooperation
- 3.3 Reflexivität
- 3.4 Rahmung und Ermöglichung
- 3.5 Multidimensionalität

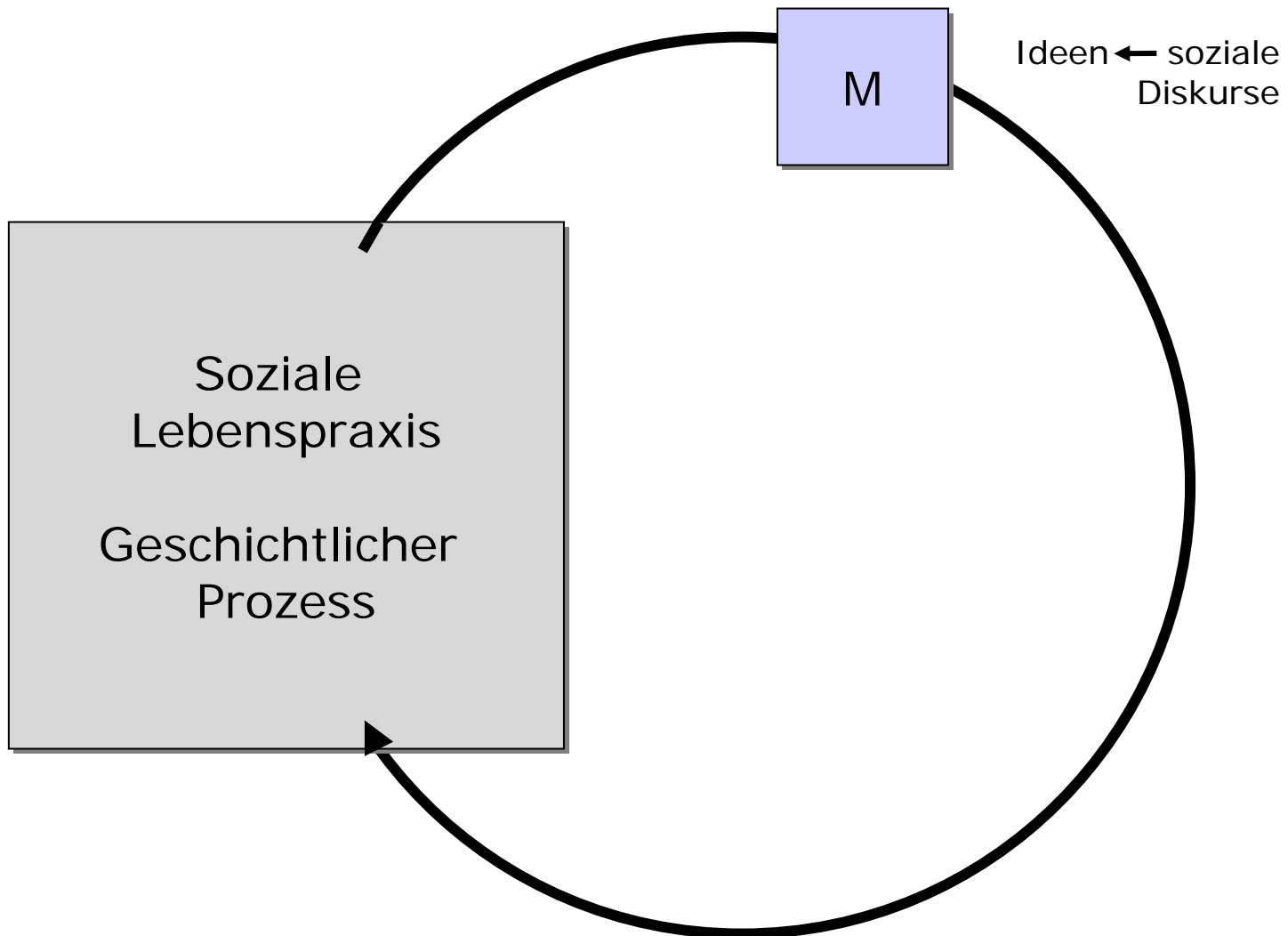

Gliederung

3. Dimensionen der Medialität

- 3.1 Instrumentalität
- 3.2 Kommunikation und Kooperation
- 3.3 Reflexivität
- 3.4 Rahmung und Ermöglichung
- 3.5 Multidimensionalität

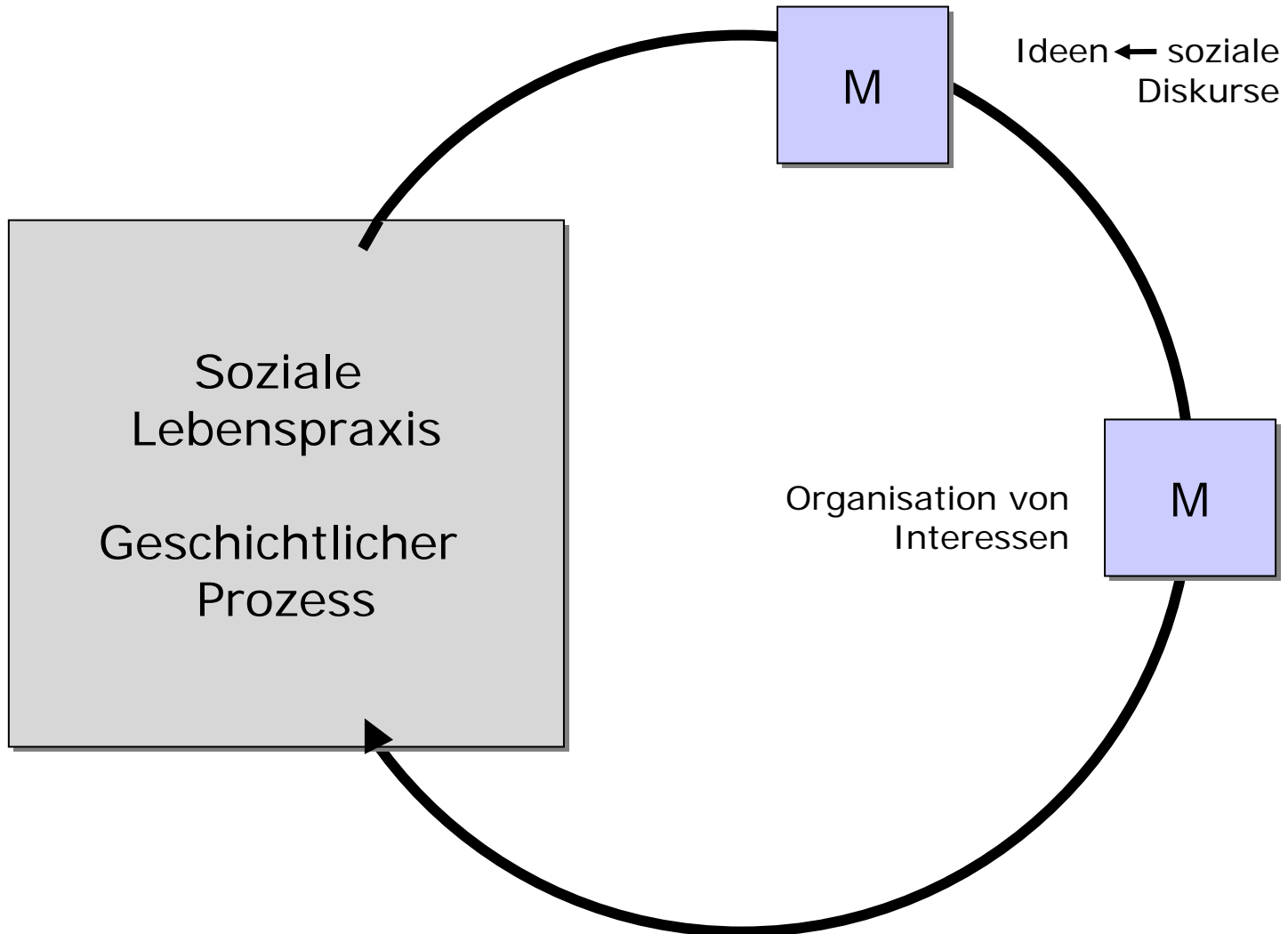

Gliederung

3. Dimensionen der Medialität

- 3.1 Instrumentalität
- 3.2 Kommunikation und Kooperation
- 3.3 Reflexivität
- 3.4 Rahmung und Ermöglichung
- 3.5 Multidimensionalität

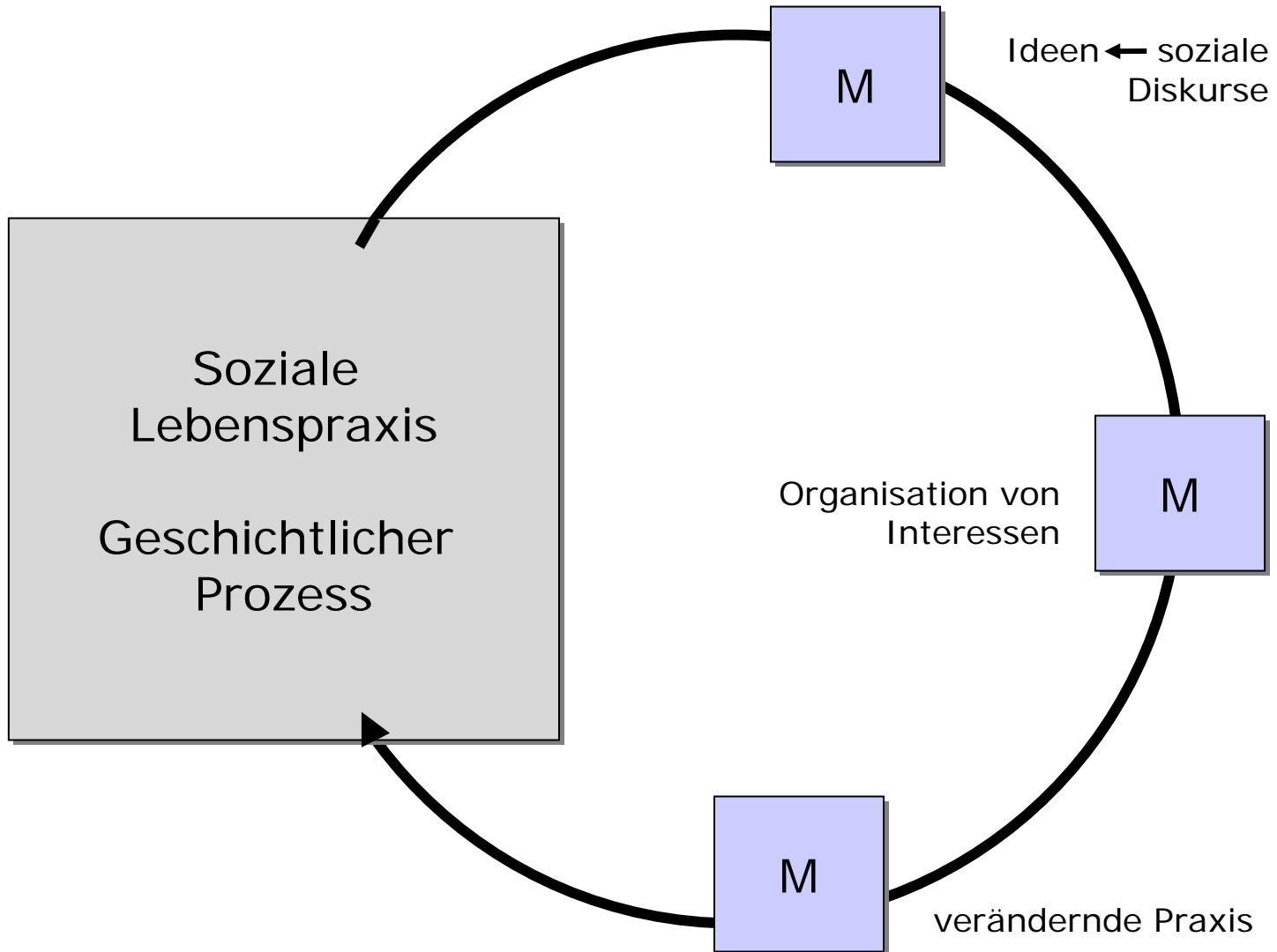

Gliederung

3. Dimensionen der Medialität

- 3.1 **Instrumentalität**
- 3.2 Kommunikation und Kooperation
- 3.3 Reflexivität
- 3.4 Rahmung und Ermöglichung
- 3.5 Multidimensionalität

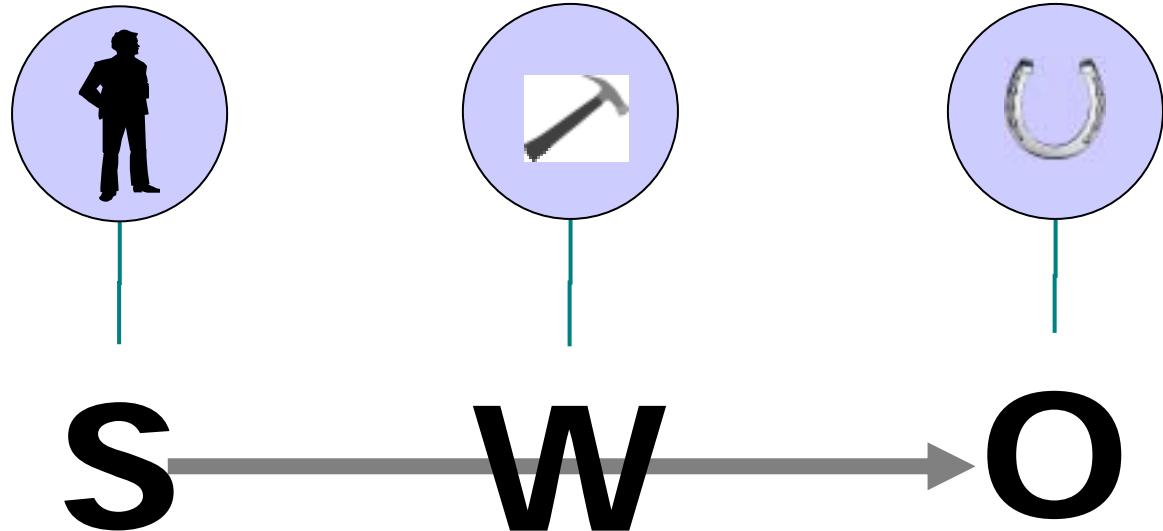

Gliederung

3. Dimensionen der Medialität

- 3.1 **Instrumentalität**
- 3.2 Kommunikation und Kooperation
- 3.3 Reflexivität
- 3.4 Rahmung und Ermöglichung
- 3.5 Multidimensionalität

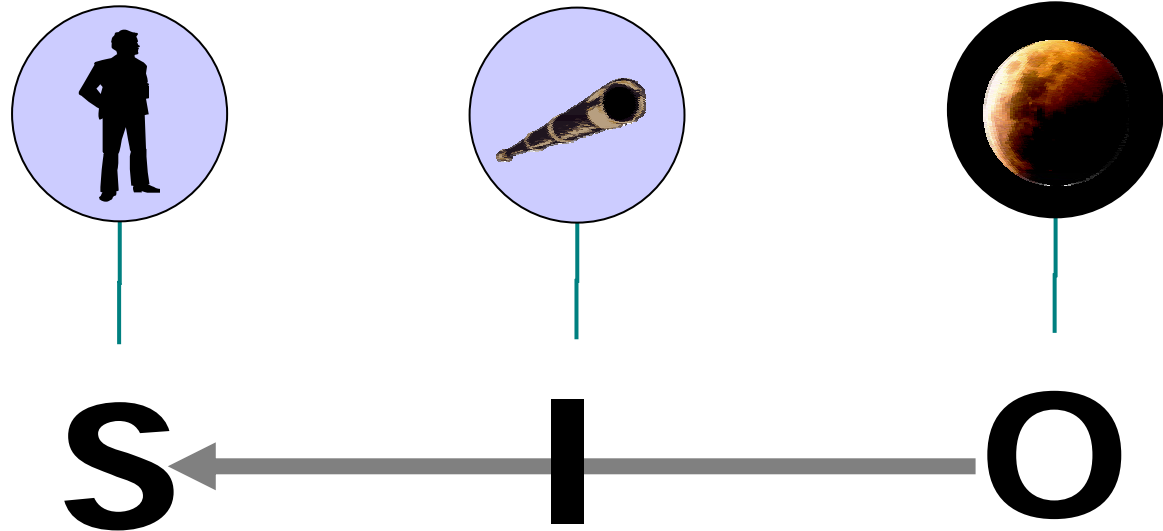

Gliederung

3. Dimensionen der Medialität

- 3.1 Instrumentalität
- 3.2 Kommunikation und Kooperation
- 3.3 Reflexivität
- 3.4 Rahmung und Ermöglichung
- 3.5 Multidimensionalität

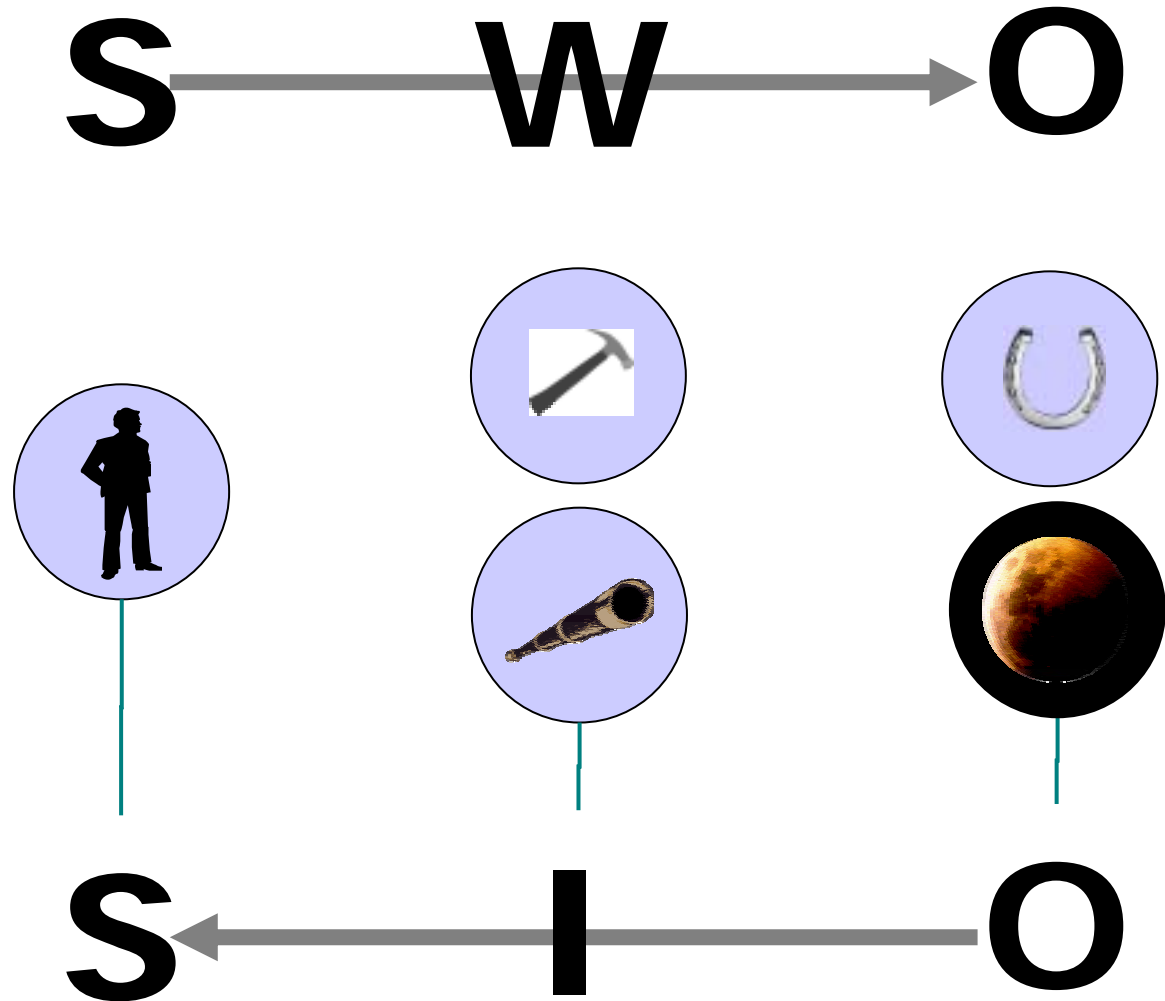

Gliederung

3. Dimensionen der Medialität

- 3.1 Instrumentalität
- 3.2 Kommunikation und Kooperation
- 3.3 Reflexivität
- 3.4 Rahmung und Ermöglichung
- 3.5 Multidimensionalität

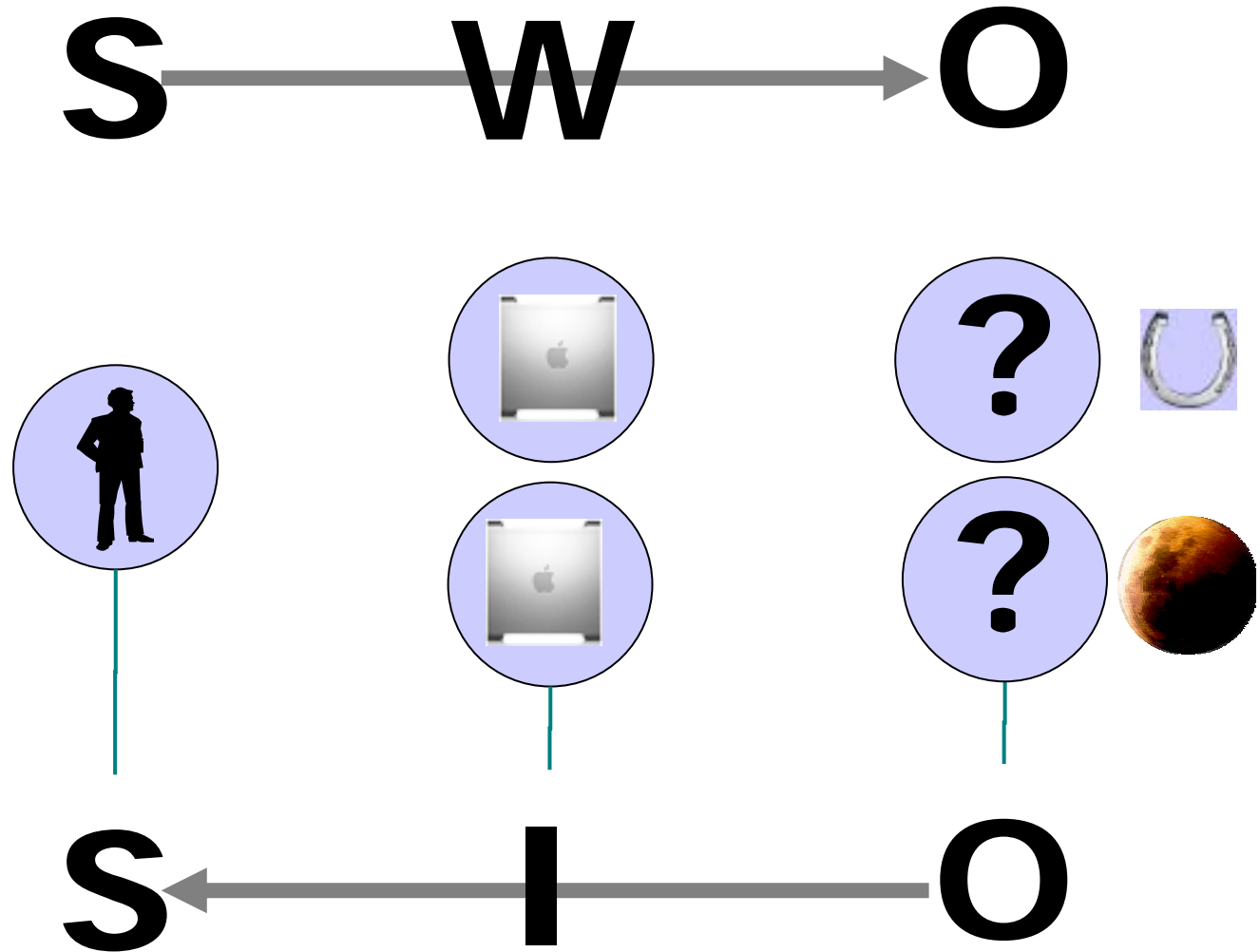

Gliederung

3. Dimensionen der Medialität

- 3.1 Instrumentalität
- 3.2 **Kommunikation und Kooperation**
- 3.3 Reflexivität
- 3.4 Rahmung und Ermöglichung
- 3.5 Multidimensionalität

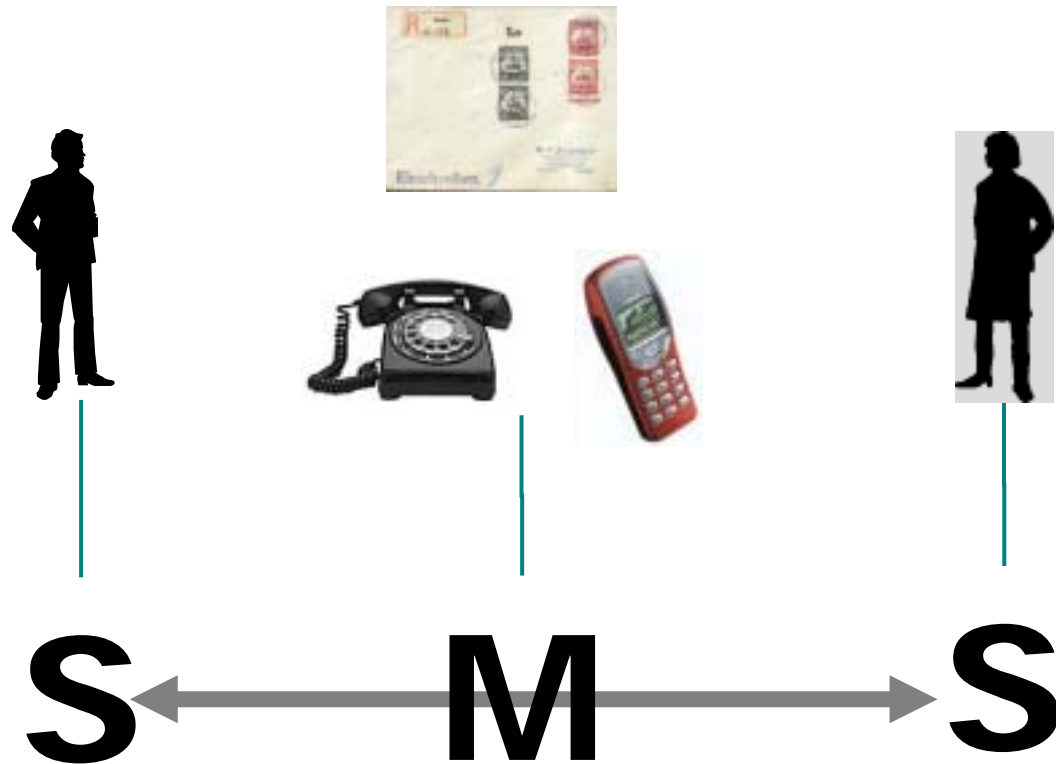

Gliederung

3. Dimensionen der Medialität

- 3.1 Instrumentalität
- 3.2 **Kommunikation und Kooperation**
- 3.3 Reflexivität
- 3.4 Rahmung und Ermöglichung
- 3.5 Multidimensionalität

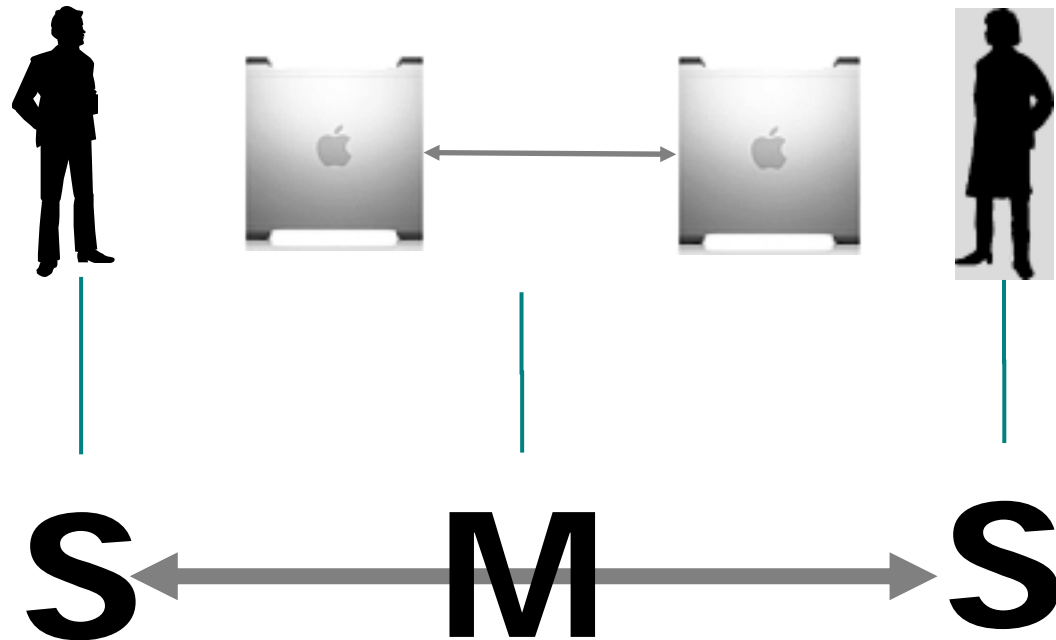

Gliederung

3. Dimensionen der Medialität

3.1 Instrumentalität

3.2 Kommunikation und Kooperation

3.3 Reflexivität

3.4 Rahmung und Ermöglichung

3.5 Multidimensionalität

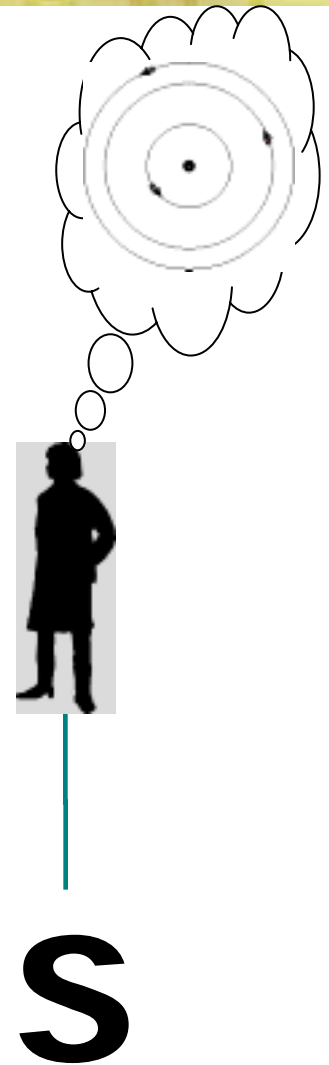

Gliederung

3. Dimensionen der Medialität

3.1 Instrumentalität

3.2 Kommunikation und Kooperation

3.3 Reflexivität

3.4 Rahmung und Ermöglichung

3.5 Multidimensionalität

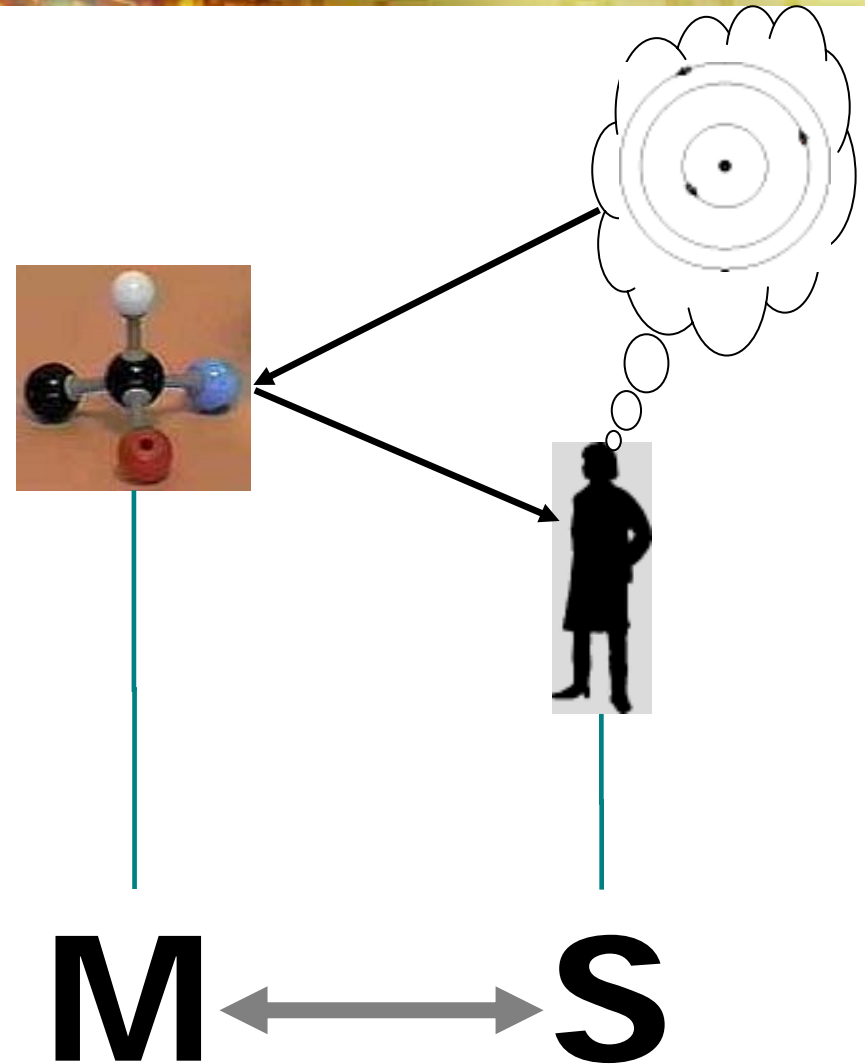

Gliederung

3. Dimensionen der Medialität

- 3.1 Instrumentalität
- 3.2 Kommunikation und Kooperation
- 3.3 Reflexivität
- 3.4 **Rahmung und Ermöglichung**
- 3.5 Multidimensionalität

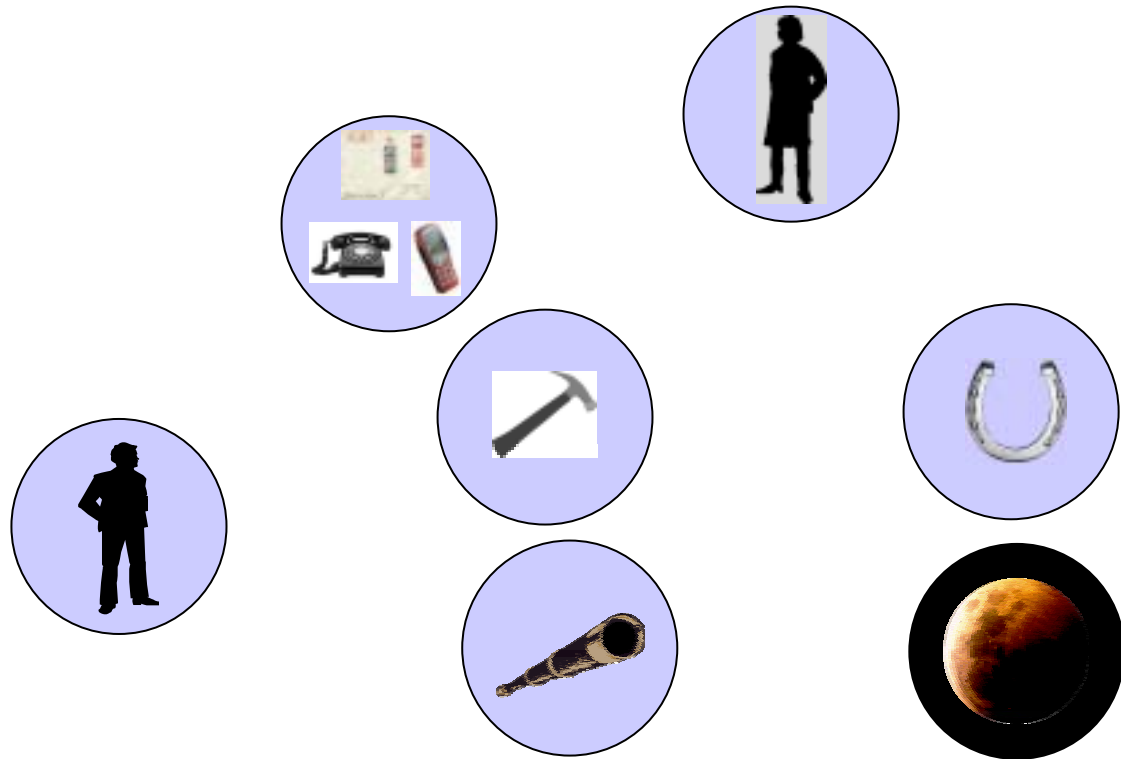

Gliederung

3. Dimensionen der Medialität

- 3.1 Instrumentalität
- 3.2 Kommunikation und Kooperation
- 3.3 Reflexivität
- 3.4 **Rahmung und Ermöglichung**
- 3.5 Multidimensionalität

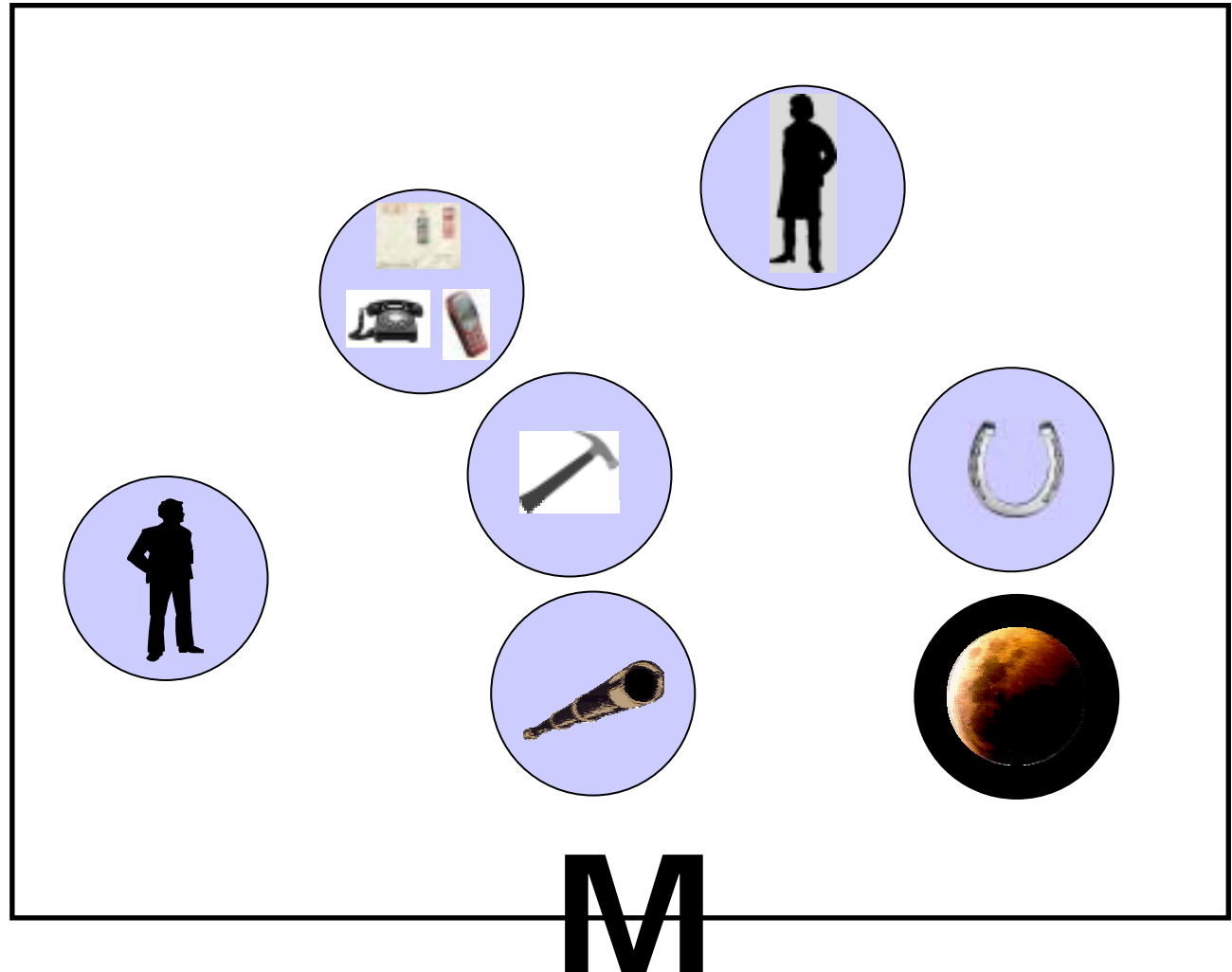

Gliederung

3. Dimensionen der Medialität

- 3.1 Instrumentalität
- 3.2 Kommunikation und Kooperation
- 3.3 Reflexivität
- 3.4 **Rahmung und Ermöglichung**
- 3.5 Multidimensionalität

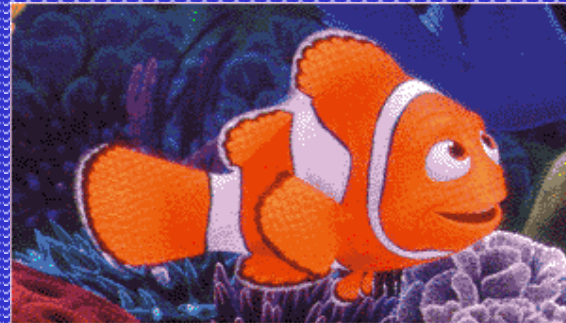

M

Gliederung

3. Dimensionen der Medialität

3.1 Instrumentalität

3.2 Kommunikation und Kooperation

3.3 Reflexivität

3.4 Rahmung und Ermöglichung

3.5 **Multidimensionalität**

Keine zwingende Kopplung bestimmter Medien mit bestimmten Medienfunktionen; ein und dasselbe Medium kann unterschiedliche Medienfunktionen erfüllen.

Gliederung

3. Dimensionen der Medialität

3.1 Instrumentalität

3.2 Kommunikation und Kooperation

3.3 Reflexivität

3.4 Rahmung und Ermöglichung

3.5 **Multidimensionalität**

Medienfunktionen „kleben“ nicht an der Technik, sondern werden dieser vom Kontext zugewiesen.